

# FORMAT<sup>®</sup> Kappa590 e-モーション



## さまざまな装備やオプション

### コントローラー e-モーション

鋸の高さ、角度、さらには、リップフェンスNC制御(\*1)、ケビキ3軸制御(\*1)など、このコントローラーで一括制御。扱いやすい視線高さのコントローラーです。(\*1)それぞれのオプションを選択した場合、画面に表示されます。



デジタル表示式  
クロスカットフェンス  
(引き出した時もデジタル表示、角度切断時の補正機能付き)



### 軸傾斜92°(±46°)

メンテナンスフリーの軸傾斜ガイド"イージーグライド"により、正確で、安定した軸傾斜が可能。

### ケビキ3軸制御

ケビキ高さ、ケビキ左右位置、ケビキ厚みを画面から制御。さらに、ケビキを全く使用しない位置(パーキングポジション)に移動可能。このオプションを選択すれば、最大200mmまで鋸を出すことができます(鋸径550mm)。

### リップフェンスCNC制御

ボールねじによる正確な位置出しが可能

### リモコン式鋸始動ボタン

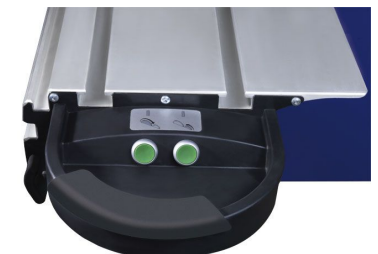
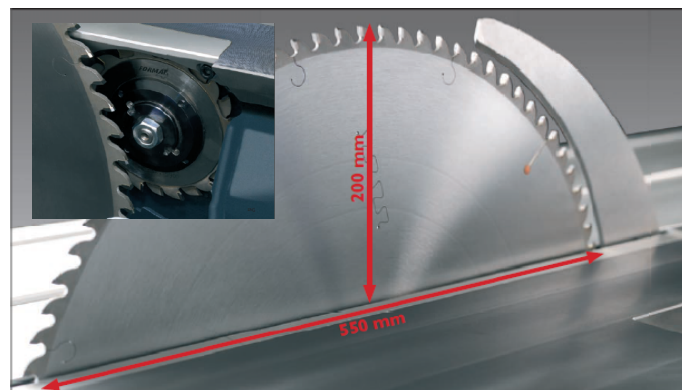
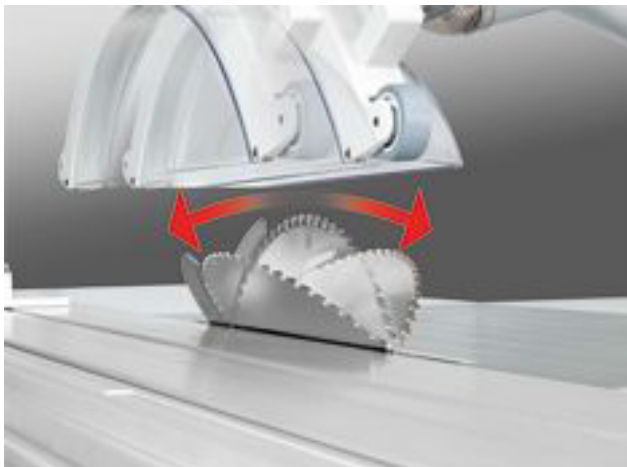

# Kappa590 e-モーション

フェルダー社最大の特徴 驚くほどスムーズな『X-ロール』

玉ではなく円筒形のコロをスライド部に使用することにより、レールにかかる荷重を四方向に逃がします。

したがって、大きな荷重がかかっても全くびくともしない頑丈さを誇っています。

さらに、レールが側面についているので、ごみが載りにくく、また、ハンマーなどの硬い物を落としても、レールに傷がつきません。

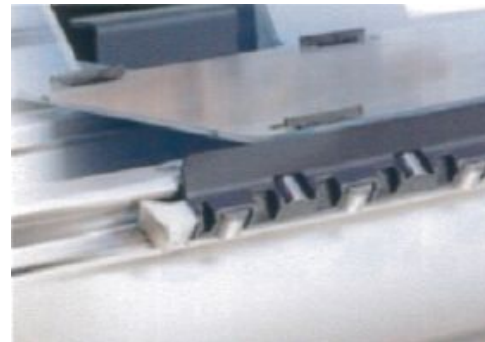
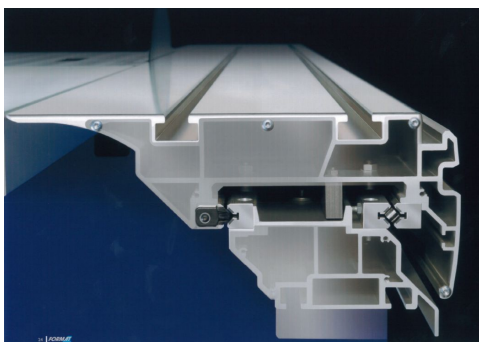

## その他のオプション

便利なオプションをいくつかご紹介. . .

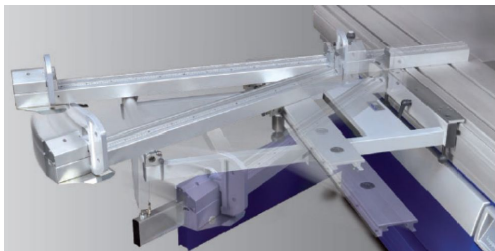

### 『X-ロール』アウトリガー

よりスムーズで、より頑丈なアウトリガーテーブル。

角度をデジタル表示し、クロスカットストッパーの寸法も自動補正をかけることが可能です。

### 平行四辺形アウトリガー

どんな材料でも、最も効率よくサポートします。

角度をデジタル表示し、クロスカットストッパーの寸法も自動補正をかけることが可能です。

## 機械仕様

テーブル長さ

2200/2800/3200/3700

鋸出代

ケビキユニット無し 又は  
ケビキ3軸制御をつけた場合  
200mm(鋸径550mm)

標準ケビキユニット有り  
ケビキを外した場合  
175mm(鋸径500mm)

ケビキをつけた場合  
125mm(鋸径400mm)

クロスカットフェンス

3200mm(±45°)

リップフェンス

1000mm/1250/1600mm

主軸馬力

7.5kW/10kW/13kW

(無断変速 2000-5000rpm)

ケビキ馬力

1.1kW

コントローラー

視線高さのコントローラー

e-モーション専用タッチパネル

CNCコントローラー

### 有限会社ホルツテクニカ東京

tel:03-6240-7721 fax:03-6240-7734

URL:[www.holzher.jp](http://www.holzher.jp)

### 有限会社ホルツテクニカナゴヤ

Tel:0568-69-2881 fax:0568-69-2884

URL:[www.holz-t.com](http://www.holz-t.com)

# FORMAT<sup>®</sup> Kappa590 x-モーション



## 軸傾斜92°(±46°)

メンテナンスフリーの軸傾斜ガイド"イージーグライド"により、正確で、安定した軸傾斜が可能。

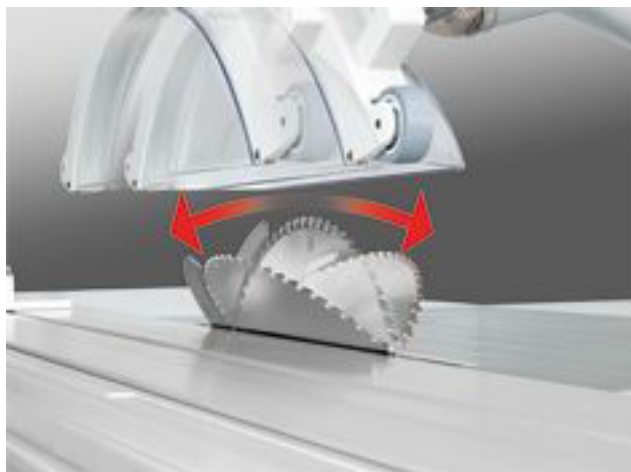

## ケビキ3軸制御 (オプション)

ケビキ高さ、ケビキ左右位置、ケビキ厚みを画面から制御。さらに、ケビキを全く使用しない位置(パーキングポジション)に移動可能。このオプションを選択すれば、最大200mmまで鋸を出すことができます(鋸径550mm)。

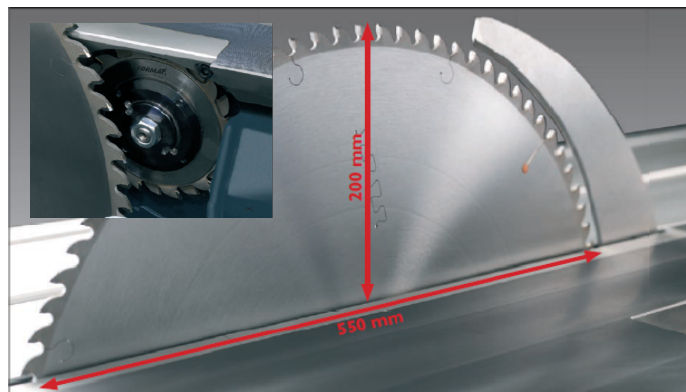

## さまざまな装備やオプション

### コントローラー x-モーション

鋸の高さ、角度、さらには、リップフェンスNC制御(\*1)、ケビキ3軸制御(\*1)など、このコントローラーで一括制御。扱いやすい視線高さのコントローラーです>(\*1)それぞれのオプションを選択した場合、画面に表示されます。



### デジタル表示式 クロスカットフェンス (オプション)

(引き出した時もデジタル表示、角度切断時の補正機能付き)



### リップフェンスCNC制御 (オプション)

ボールねじによる正確な位置出しが可能



### リモコン式鋸始動ボタン (オプション)



# Kappa590 x-モーション

フェルダー社最大の特徴 驚くほどスムーズな『X-ロール』

玉ではなく円筒形のコロをスライド部に使用することにより、レールにかかる荷重を四方向に逃がします。

したがって、大きな荷重がかかっても全くびくともしない頑丈さを誇っています。

さらに、レールが側面についているので、ごみが載りにくく、また、ハンマーなどの硬い物を落としても、レールに傷がつきません。

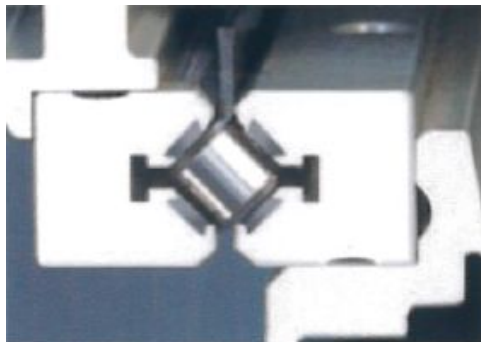
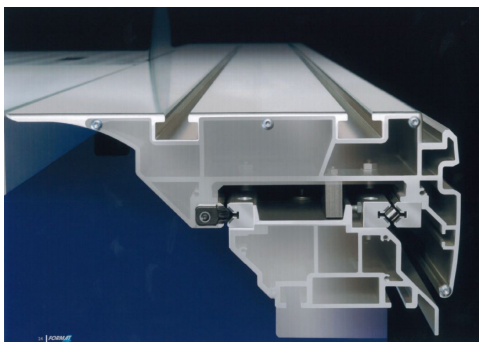

## その他のオプション

更に便利なオプションをいくつかご紹介...

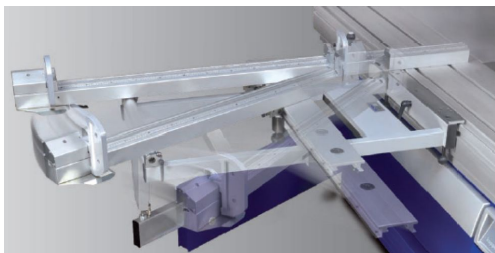

### 『X-ロール』アウトリガー

よりスムーズで、より頑丈なアウトリガーテーブル。

角度をデジタル表示し、クロスカットストッパーの寸法も自動補正をかけることが可能です。

### 平行四辺形アウトリガー

どんな材料でも、最も効率よくサポートします。

角度をデジタル表示し、クロスカットストッパーの寸法も自動補正をかけることが可能です。

## 機械仕様

テーブル長さ

2200/2800/3200/3700

鋸出代

152mm(主軸7.5kW)

または、

202mm(主軸10/13kW)

標準ケビキユニット有り

ケビキを外した場合

175mm(鋸径500mm)

ケビキをつけた場合

125mm(鋸径400mm)

クロスカットフェンス

3200mm(±45°)

リップフェンス

1000mm/1250/1600mm

主軸馬力

7.5kW/10kW/13kW

(無断変速 2000-5000rpm)

ケビキ馬力

1.1kW

コントローラー

視線高さのコントローラー

x-モーション用専用タッチパネル

### 有限会社ホルツテクニカ東京

tel:03-6240-7721 fax:03-6240-7734

URL:[www.holzher.jp](http://www.holzher.jp)

### 有限会社ホルツテクニカナゴヤ

Tel:0568-69-2881 fax:0568-69-2884

URL:[www.holz-t.com](http://www.holz-t.com)